

Warnblink-Einbau-Set 5925

für alle Spurweiten

Für die Warnblinker werden Subminiatur-Leuchtdioden verwendet. Diese Leuchtdioden arbeiten mit einer Spannung von nur 2,3 V. Die elektronische Blinkschaltung (5973) bringt beim Anschluß an einen Trafo (9 - 16 V Gleich- oder Wechselspannung) die für Leuchtdioden erforderlichen Betriebsbedingungen. Die Schaltung kann auch durch Batterien (Mindestspannung 9V) betrieben werden.

Die Warnblinker niemals direkt am Trafo oder an Batterien anschließen - nur in Verbindung mit der dazugehörigen Original-Schaltung 5973 in Betrieb nehmen!

Die Warnblinker mit Schaltung sind für Dauerbetrieb vorgesehen. Es müssen jedoch mindestens immer zwei Leuchtdioden (je 1 Diode an der linken und an der rechten Schaltungshälfte) angeschlossen werden. Der Anschlußplan zeigt die Schaltungsbuchsen, an welchen die roten, gelben und grauen Kabel in richtiger Reihenfolge anzuschließen sind.

Da sich beim Dauerbetrieb Wärme entwickelt, sollte sich im Bereich der Schaltung eine geringe Luftzirkulation ergeben. Die Schaltung sollte daher nicht in einem luftdichten Gehäuse eingebaut werden.

Die Leuchtdioden können z.B. in Auto-, Flug-, Schiffs- oder Gebäudemodelle eingebaut werden. Zum leichten Einbau wurden die Anschlußdrähte der Leuchtdioden durch angelötete farbige Kabel verlängert. Beim Einbau ist darauf zu achten, daß sich keine blanken Metallteile gegenseitig berühren, weil dann die Schaltung nicht mehr einwandfrei arbeiten kann. Leuchtdioden sind sehr spannungsempfindlich (Betriebsspannung 2,3 V), daher dürfen die blanken Anschlußdrähte in keinem Fall mit anderen stromführenden Teilen (z.B. Eisenbahnschienen) in Berührung kommen. Auch wenn nur ein Anschlußdraht zum Beispiel eine Eisenbahnschiene berührt, kann die Leuchtdiode zerstört werden.

Flashing warning lights - add on - set 5925

for all gauges

Miniature light emitting diodes are used for the flashing lights. These diodes operate on a maximum voltage of 2.3 volt only. After having been connected to the 9-16 volt output terminals of a power unit the circuit assembly ensures the correct voltage. This set can also be powered by batteries (9 volt).

It is of the utmost importance to only use the light emitting diodes with the appropriate circuit assembly.

The flashing lights are designed for continuous use. The wiring diagram shows how the signals are connected in the right sequence. It is necessary that at least 2 LEDs are connected, one on the left and one on the right hand side of the switching unit. As heat is generated through continuous use a small but essential air supply should be provided around the assembly.

The LEDs (light emitting diodes) can be installed in or on models of cars, planes, boats and buildings. In order to simplify the installation, the wire connections of the LEDs have been lengthened with colour coded cables. During assembly utmost care should be exercised that no bare metal or wire parts are, or could be, brought into contact with one another as this would interfere with the correct operation of the electronic unit. LEDs are very sensitive and depend on the correct voltage supply (2.3 volt maximum). Therefore utmost attention should be paid to the fact that, under no circumstances, the bare metal parts come into contact with other current carrying parts (i.e. railway tracks etc.) as this would lead immediately to the destruction of the LED.



Nennspannung : 9 - 16 V ~/- ---
Nennstrom : 50 mA

Nur mit 9 V-Batterie (E-Block 9V 6 LR 61) oder einem Spielzeugtrafo gemäß EN 60 742 und passender Ausgangsspannung in Betrieb nehmen. Die Anleitung bitte aufbewahren.

Only operate with a transformer which gives the required voltage (14 - 16 V) and is in compliance with EN 60 742. Please retain instructions.

A utiliser seulement avec un transformateur en EN 60 742 approprié aux jouets et le voltage exigé (14 - 16 V). Conserver les instructions de fonctionnement.

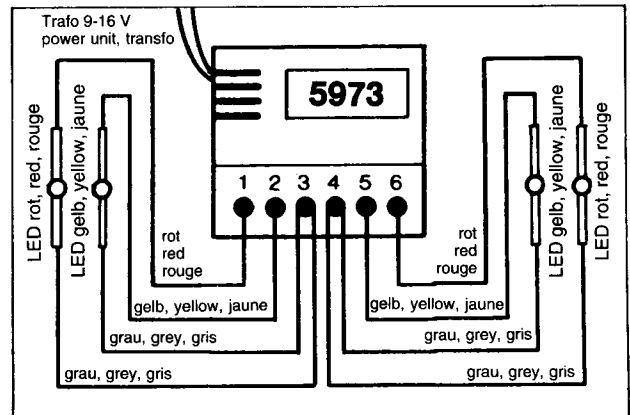

Blink-, Blitz-, und Leuchteffekte bringen Leben in jede Modell-Landschaft. Über 40 verschiedene Micro-Elektronik-Artikel mit optischen und akustischen Effekten sind von BUSCH lieferbar. Alle Produkte sind feinstdetailliert, vorbildgetreu und einbaufertig vorbereitet. Der neue BUSCH Gesamtkatalog gibt Ihnen viele Tips, Anregungen und Ideen für Ihr Modellbahn-Hobby. Den BUSCH-Katalog erhalten Sie bei Ihrem Fachhändler.

Feux clignotants 5925

pour HO, N et Z.

Les feux clignotants n'utilisent pas les ampoules habituelles mais bien des diodes miniatures éclairantes. Ces diodes fonctionnent sous une tension de 2,3 Volt maximum. Le commutateur faisant partie du système clignotant raccordé à un transfo (9 - 16 Volt) fournit les conditions nécessaires au fonctionnement des diodes éclairantes.

Il est donc indispensable d'utiliser les feux clignotants avec le commutateur original ad hoc.

Les feux clignotants avec commutateur sont prévus pour un fonctionnement continu. Le plan de raccordement montre les bornes auxquelles les câbles rouges, jaunes et gris sont à raccorder dans le bon ordre. Il faut cependant raccorder, au minimum, deux diodes lumineuses (c.à.d. 1 à la partie gauche et 1 à la partie droite de l'interrupteur). Etant donné qu'un fonctionnement prolongé produit de la chaleur, le commutateur nécessite une légère circulation d'air.

Les diodes lumineuses peuvent être montées dans des modèles réduits tels que: autos, avions, bateaux et maisons. Pour un montage facile, les fils de raccordement des diodes lumineuses sont à prolonger en y soudant des fils de couleuvre. Lors du montage il faut veiller à ce que des parties métalliques nues ne puissent se toucher car cela provoquerait un fonctionnement déficient. Les diodes lumineuses sont très sensibles à la tension (tension de fonctionnement 2,3 Volt). Pour cette raison les fils de raccordement nus ne peuvent être en contact avec d'autres parties conductrices (par ex. les rails, même si un seul fil touchait un rail, il est absolument certain que la diode lumineuse serait détruite).